

Corinte

Эксклюзивные воздушные завесы с интеллектуальным управлением

- Горизонтальная установка
 - Рекомендуемая высота установки до 3 м*
 - Длина ADCS: 1,7 и 2,2 м
 - Длина ACCS: 1, 1,5, 2, 2,5 и 3 м
- Вертикальная установка
 - Для дверей и ворот шириной до 5 м* (2 завесы), по одной с каждой стороны
 - Длина ADCS: 2,2 и 2,5 м
 - Длина ACCS: 2, 2,5 и 3 м
- ✦ Без нагрева
- ⚡ С электронагревом ADCS: 15–22,5 кВт
- ⚡ С электронагревом ACCS: 9–23 кВт
- ♠ На горячей воде WH, WL



Параметры потока оптимизированы в соответствии с технологией Thermozone.

Профиль скоростей воздушного потока

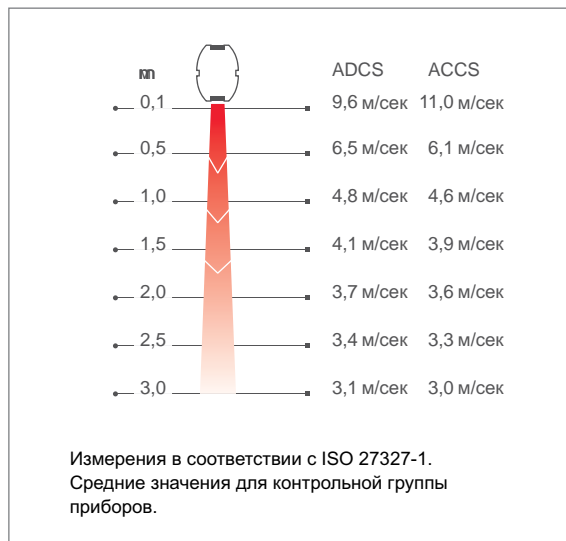

Назначение и область применения

Эксклюзивное исполнение корпуса из нержавеющей стали завес серии Corinte дает возможность использовать их в тех местах, где имеются особые требования по дизайну оборудования и низкому уровню шума. Они могут устанавливаться как горизонтально над (H), так и вертикально (V) с одной или с двух сторон проема.

Воздушные завесы располагают обширным арсеналом функций, которые обеспечивают работу в полностью автоматическом режиме, учитывающем особенности данного конкретного проема дверей.

Дизайн

Завесы серии Corinte выполнены в стильном корпусе из нержавеющей стали, предназначены для горизонтальной и вертикальной установки в помещениях с эксклюзивным дизайном интерьера. Завесы серии Corinte производятся в двух версиях: ADCS и ACCS, с разной геометрией корпуса и техническими параметрами. Алгоритм заказа предусматривает различные варианты подключения и отделки поверхности корпуса завесы по индивидуальному заказу клиента.

Отличительные особенности

- Встроенные элементы современной интеллектуальной системы управления SIRE, имеющей все необходимые настройки для полностью автоматической работы. Подробную информацию о системе SIRE можно найти в разделе "Приборы управления".
- Изготовление по параметрам клиента в соответствии с алгоритмом заказа.
- Изготавливаются в версиях для вертикальной или горизонтальной установки.
- В моделях вертикальной установки предусмотрена возможность подключения сверху или снизу.
- В стандартном исполнении корпус выполнен из нержавеющей стали с матовой или стандартной полировкой. Зеркальная полировка и окраска в любой цвет - опция. Цветовой код решеток забора и выдува воздуха: чёрный, RAL 9005.

*) Рекомендуемая высота установки и ширина продува зависит от типа дверей и конкретных условий для данного здания.

ADCS



- Горизонтальная установка
 - Рекомендуемая высота установки до 3 м*
 - Длина: 1,7 и 2,2 м
- Вертикальная установка
 - Для дверей и ворот шириной до 5 м* (2 завесы), по одной с каждой стороны
 - Длина: 2,2 и 2,5 м

✦ Без нагрева

⚡ С электронагревом: 15–22,5 кВт

💧 На горячей воде WH, WL

Завесы серии Corinte производятся в двух версиях: ADCS и ACCS. Более подробно о завесах серии ACCS в конце данного раздела

*) Рекомендуемая высота установки и ширина продува зависит от типа дверей и конкретных условий для данного здания.

Технические характеристики

☛ Без нагрева - ADCS A

Модель	Мощность [кВт]	Расход воздуха*3 [м³/ч]	Уровень шума*4 [дБ(A)]	Мощность двигателя [Вт]	Напряжение двигатель [В]	Сила тока двигатель [А]	Длина [мм]	Вес [кг]
ADCS17A*1	0	1400/3000	40/60	670	230В~	2,9	1700	73
ADCS22A	0	1800/4000	42/61	990	230В~	4,3	2200	95
ADCS25A*2	0	2050/4500	43/63	1150	230В~	5,0	2450	108

☚ С электронагревом - ADCS E

Модель	Режимы мощности [кВт]	Расход воздуха*3 [м³/ч]	Δt*5 [°C]	Уровень шума*4 [дБ(A)]	Мощность двигателя [Вт]	Напряжение двигатель [В]	Сила тока двигатель [А]	Напряжение Сила тока (нагрев) [мм]	Длина [мм]	Вес [кг]
ADCS17E*1	7,5/15	1400/3000	32/15	40/60	670	230В~	2,9	400В3~/21,7	1700	73
ADCS22E	10/20	1800/3600	33/15	42/61	890	230В~	3,6	400В3~/28,9	2200	95
ADCS25E*2	11,2/22,5	2050/4100	33/15	43/63	1080	230В~	4,3	400В3~/32,5	2450	108

☉ На горячей воде - ADCS WH, теплообменник для воды (≥80 °C)

Модель	Мощность*6 [кВт]	Расход воздуха*3 [м³/ч]	Δt*5,6 [°C]	Расход воды [л]	Уровень шума*4 [дБ(A)]	Мощность двигателя [Вт]	Напряжение двигатель [В]	Сила тока двигатель [А]	Длина [мм]	Вес [кг]
ADCS17WH*1	22,5	1400/3000	29/22	2,8	39/59	670	230В~	2,9	1700	85
ADCS22WH	29,3	1800/4000	29/22	3,6	42/60	990	230В~	4,3	2200	110
ADCS25WH*2	34,3	2050/4500	30/22	4,0	42/61	1150	230В~	5,0	2450	125

☉ На горячей воде - ADCS WL, теплообменник для воды (≤80 °C)

Модель	Мощность*7 [кВт]	Расход воздуха*3 [м³/ч]	Δt*5,7 [°C]	Расход воды [л]	Уровень шума*4 [дБ(A)]	Мощность двигателя [Вт]	Напряжение двигатель [В]	Сила тока двигатель [А]	Длина [мм]	Вес [кг]
ADCS17WL*1	17,3	1400/3000	22/17	2,8	39/59	670	230В~	2,9	1700	85
ADCS22WL	24,5	1800/4000	23/18	3,6	42/60	990	230В~	4,3	2200	110
ADCS25WL*2	28,0	2050/4500	24/18	4,0	42/61	1150	230В~	5,0	2450	125

*1) Модель только для горизонтальной установки.

*2) Модель только для вертикальной установки.

*3) При min/max скорости (всего 5 ступеней).

*4) Условия: Расстояние до прибора 5 метров. Фактор направленности 2. Эквивалентная площадь звукопоглощения 200 м². При низком/высоком расходе воздуха.

*5) Δt = Увеличение температуры проходящего воздуха при полной выходной мощности и min/max расходе воздуха.

*6) Для температуры воды 80/60 °C и воздуха на входе +18 °C.

*7) Для температуры воды 60/40 °C, и воздуха на входе +18 °C.

Сертифицированы ГОСТ, стандарт CE.

Класс защиты: IP20.

Алгоритм заказа

Модель - тип установки - место подключения - отделка

Пример: ADCS22WL - VL - A - P

Модель	см. Технические характеристики
Тип установки	HL (горизонтально, подключение слева), HR (горизонтально, подключение справа) VL (вертикально слева) или VR (вертикально справа) положение определяется при взгляде изнутри
Место подключения	A или B, см. рисунок
Вариант отделки	P = полированная нержавеющая сталь B = матовая нержавеющая сталь MP = зеркальная полировка, нержавеющая сталь

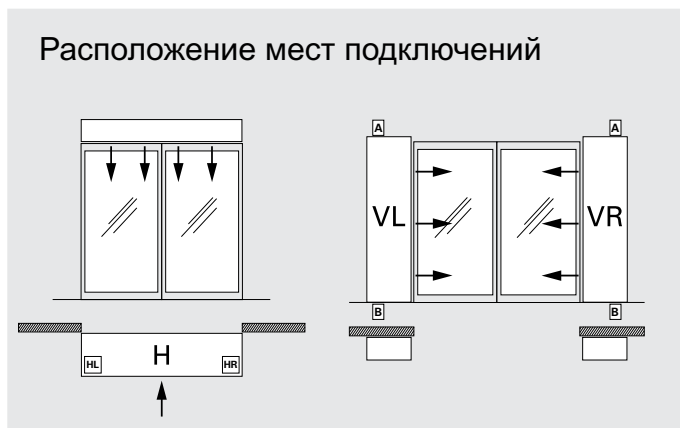

Основные размеры

Вертикальная установка

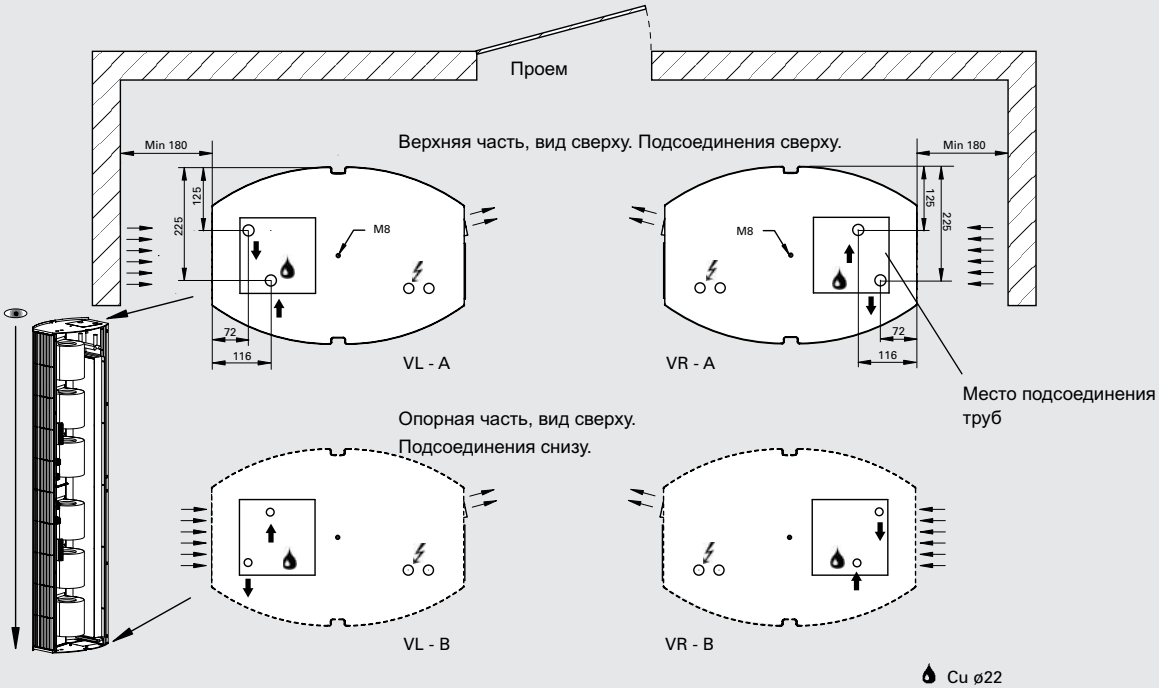
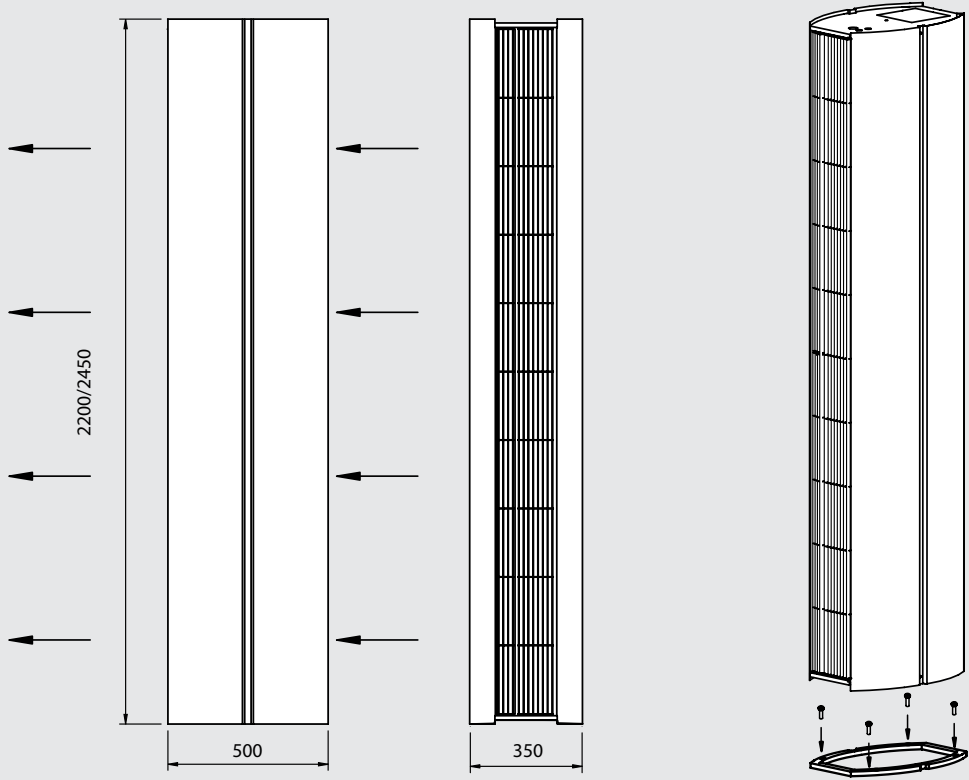

Основные размеры

Горизонтальная установка

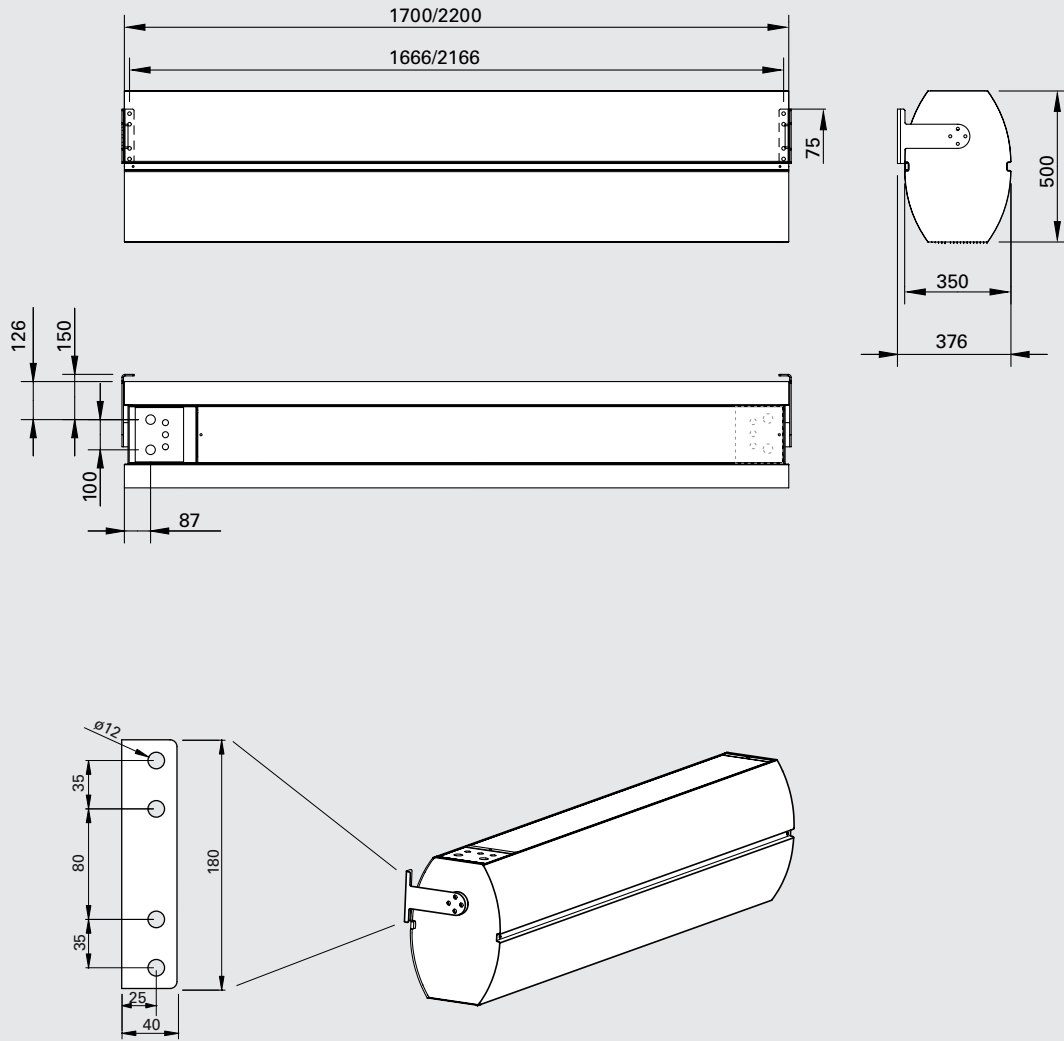

Монтаж

Завесы изготавливаются в версиях для вертикальной или горизонтальной установки.

Горизонтальная установка

Воздушная завеса располагается горизонтально как можно ближе к краю проема с направлением струи сверху вниз.

При заказе указывается левая или правая сторона электроподключения и подвода трубопроводов (смотреть внутри помещения). При использовании стержневых или гибких подвесок (подвеска к потолку) они по месту стыкуются со стандартными скобами.

Минимальное расстояние до пола равно 1800мм для завес с электрообогревом.

Вертикальная установка

Воздушная завеса располагается как можно ближе к плоскости дверного проема, при достаточно большой ширине проема завесы необходимо устанавливать с обеих сторон.

При заказе вертикальных завес необходимо указывать с какой стороны двери она будет расположена (смотреть внутри помещения) и место подвода кабеля питания и трубопроводов (с верхнего или нижнего торца).

Монтажная плата для установки вертикальных завес входит в комплект поставки. Монтажная плата крепится к полу с помощью анкерных болтов.

Во избежание опрокидывания завесу необходимо зафиксировать в верхней точке.

При необходимости декорирования пространства между верхом завесы и потолком может быть использована секция удлинения.

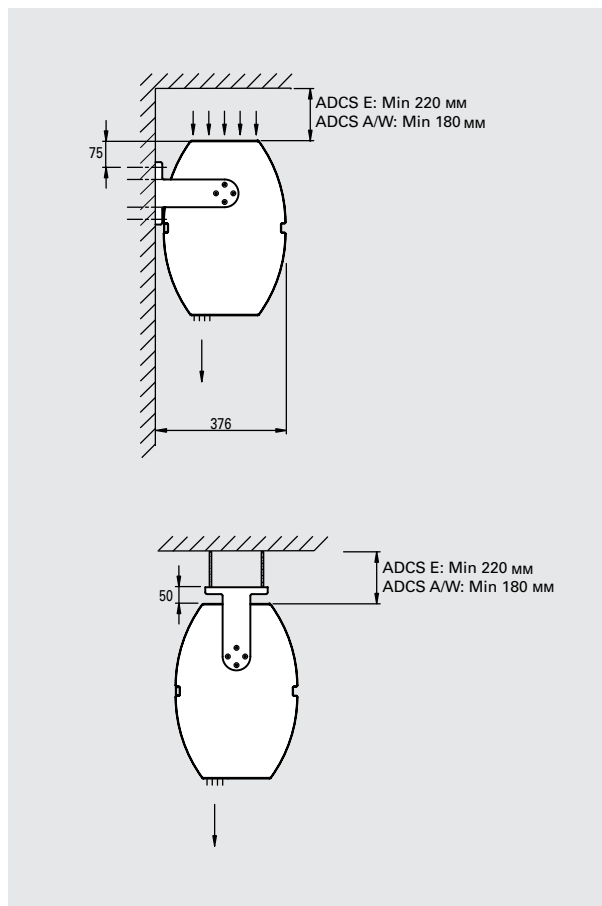

Минимальные расстояния при установке



Corinte ADCS

Подключение

Управляющая плата установлена в корпус завесы, выполнены все заводские установки системы SIRe и при монтаже нужно только присоединить внешние элементы кабелями с разъемами. Подробную информацию о системе управления SIRe можно найти в разделе "Приборы управления и принадлежности".

Модели без нагрева

При вертикальной установке коммуникации могут подводиться сверху или снизу, при горизонтальной - слева или справа, см. Алгоритм заказа. Питание 230В для вентиляторов и приборов управления подается на клеммную коробку.

Модели с электронагревом

При вертикальной установке коммуникации могут подводиться сверху или снизу, при горизонтальной - слева или справа, см. Алгоритм заказа. Для моделей с электронагревом питание 400В 3ф для блоков нагрева и 230В для вентиляторов подается на клеммную коробку.

Для моделей с электронагревом питание для блоков нагрева и для управления подается отдельно.

Модели на горячей воде

При вертикальной установке коммуникации могут подводиться сверху или снизу, при горизонтальной - слева или справа, см. Алгоритм заказа. Питание 230В для вентиляторов и приборов управления подается на клеммную коробку.

Подключения по воде при вертикальной установке выполняются сверху или снизу, при горизонтальной - слева или справа. Соединительные патрубки гладкие Ø22, соединение с магистралями прессфитингом или пайкой.

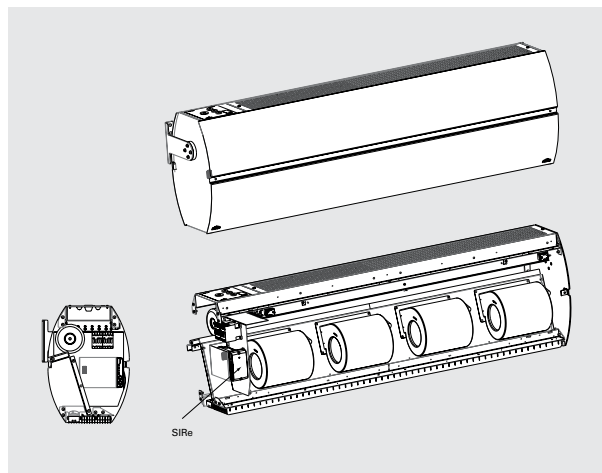

Управляющая плата Базовая и температурный сенсор SIReIT устанавливаются внутри корпуса завесы.

Принадлежности

ADCSEH, секция удлинения

Декоративный элемент, внешне продолжающий контур корпуса завесы до потолка. Предназначен для укрытия соединительных кабелей и труб. Изготавливается под заказ необходимой длины. Длина 100-1000 мм.

ADCM P/S, соединительный комплект

Предназначен для стыковки торцевых частей при установке завес вплотную друг к другу при горизонтальной подвеске. ADCMP – при подвеске на стержнях с потолка и ADCMS – при подвеске на скобах на стену.

AXP300, защитное ограждение

Крепится к полу около вертикально устанавливаемых завес для защиты их от повреждения тележками и механизмами уборки помещений.

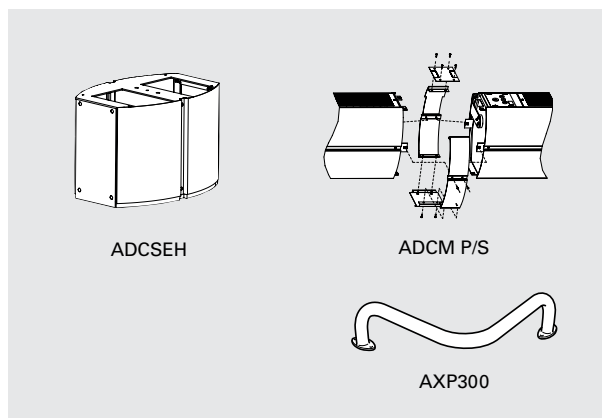

Модель Описание

ADCSEH Секция для удлинения

ADCMP Комплект декоративных накладок, подвеска с потолка

ADCMS Комплект декоративных накладок при креплении к стене

AXP300 Защитное ограждение

Управление



Система Профи



Система Продвинутая



Система Базовая

Ручное управление

Автоматическое управление

Режим работы по частоте открытий

Режим для постоянно открытых дверей

Функция Календарь

Аварийный сигнал фильтра

Подключение к RMS

Режим Эко

Режим Комфорт

Проактивное регулирование

Ограничение макс. t теплоносителя

Полный контакт с системой BMS

Внешнее управление от BMS

Данный вид завес поставляется со встроенной управляющей платой Базовая и температурным сенсором. В зависимости от тех функций, которые требуются, вы можете выбрать любую из 3х версий исполнения: Базовая, Продвинутая или Профи. Подробную информацию о системе управление SIRE можно найти в разделе "Приборы управления и принадлежности".

Модель	Описание
SIREB	Система управления SIRE Базовая
SIREAC	Система управления SIRE Продвинутая
SIREAA	Система управления SIRE Профи

Регулировка расхода воды

Применяется с системами SIRE в версиях Базовая и Продвинутая.

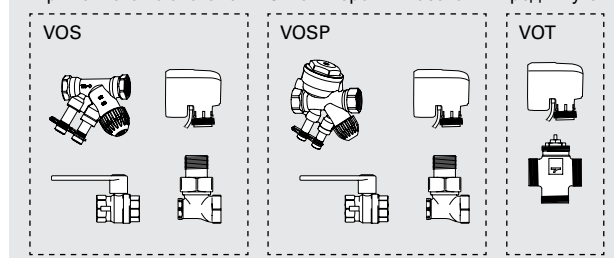

Комплекты клапанов VOS(P), VOT, VMO(P) или VMT используются для регулировки расхода, подробную информацию можно найти в разделе "Приборы управления".

Модель	Описание
VOS15LF	Комплект клапанов on/off, Низкий расход, DN15
VOS15NF	Комплект клапанов on/off, DN15
VOS20	Комплект клапанов on/off, DN20
VOS25	Комплект клапанов on/off, DN25
VOSP15LF	Комплект клапанов on/off с функцией постоянного расхода, Низкий расход, DN15
VOSP15NF	Комплект клапанов on/off с функцией постоянного расхода, DN15
VOSP20	Комплект клапанов on/off с функцией постоянного расхода, DN20
VOSP25	Комплект клапанов on/off с функцией постоянного расхода, DN25
VOT15	Трехходовой клапан с приводом on/off, DN15
VOT20	Трехходовой клапан с приводом on/off, DN20
VOT25	Трехходовой клапан с приводом on/off, DN25

Применяется с системами SIRE Профи.

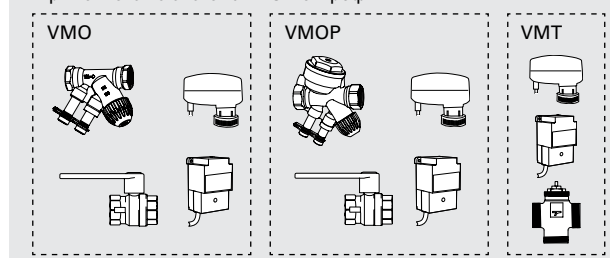

Модель	Описание
VMO15LF	Комплект клапанов пропорционального регулирования, Низкий расход, DN15
VMO15NF	Комплект клапанов пропорционального регулирования, DN15
VMO20	Комплект клапанов пропорционального регулирования, DN20
VMO25	Комплект клапанов пропорционального регулирования, DN25
VMOP15LF	Комплект клапанов пропорц. регулирования с функц. пост. расхода, Низкий расход, DN15
VMOP15NF	Комплект клапанов пропорц. регулирования с функц. пост. расхода, DN15
VMOP20	Комплект клапанов пропорц. регулирования с функц. пост. расхода, DN20
VMOP25	Комплект клапанов пропорц. регулирования с функц. пост. расхода, DN25
VMT15	Трехходовой клапан с пропорциональным приводом, DN15
VMT20	Трехходовой клапан с пропорциональным приводом, DN20
VMT25	Трехходовой клапан с пропорциональным приводом, DN25

Управление расходом воды

Выбор необходимого комплекта клапанов

Модели завес с теплообменниками на горячей воде управляемые системой SIRE могут оснащаться комплектом запорно-регулирующей арматуры. Для правильного выбора ознакомьтесь с руководством, которое поможет вам выбрать необходимый комплект в зависимости от выбранного уровня системы управления SIRE - Базовый, Продвинутый или Профи.

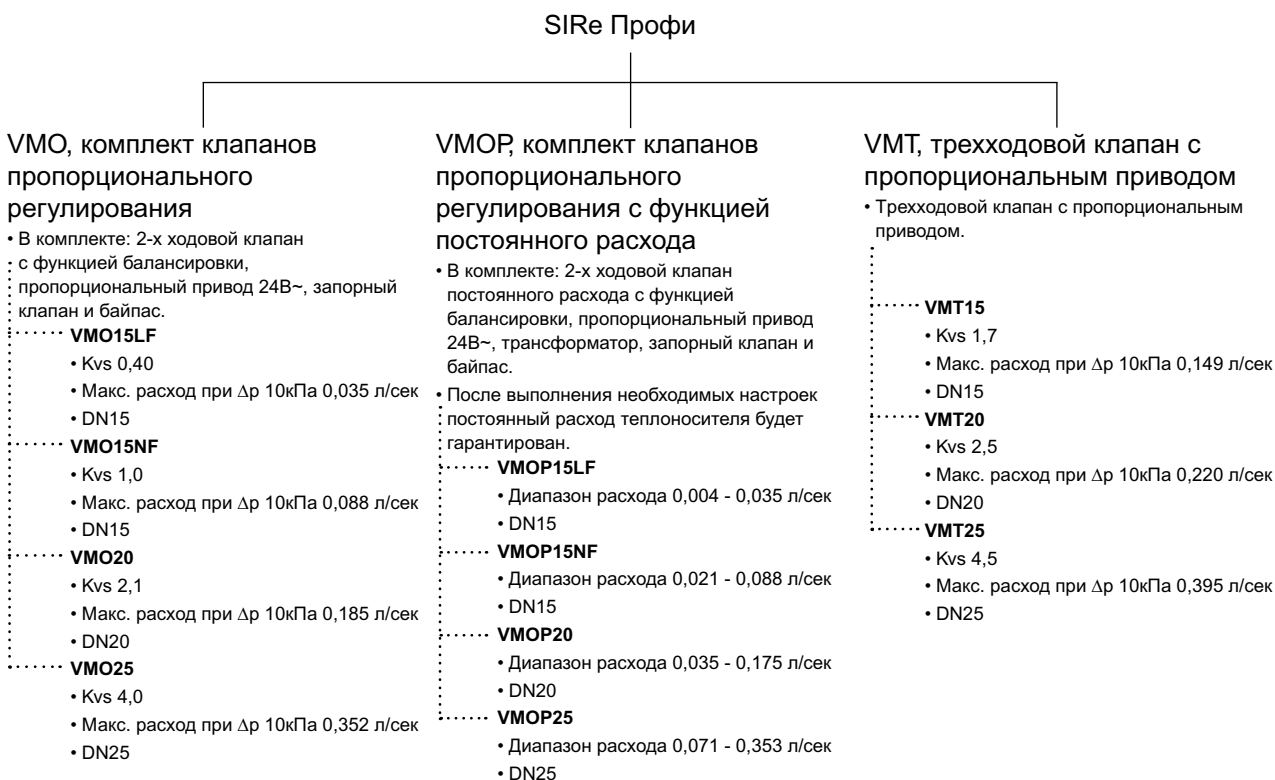
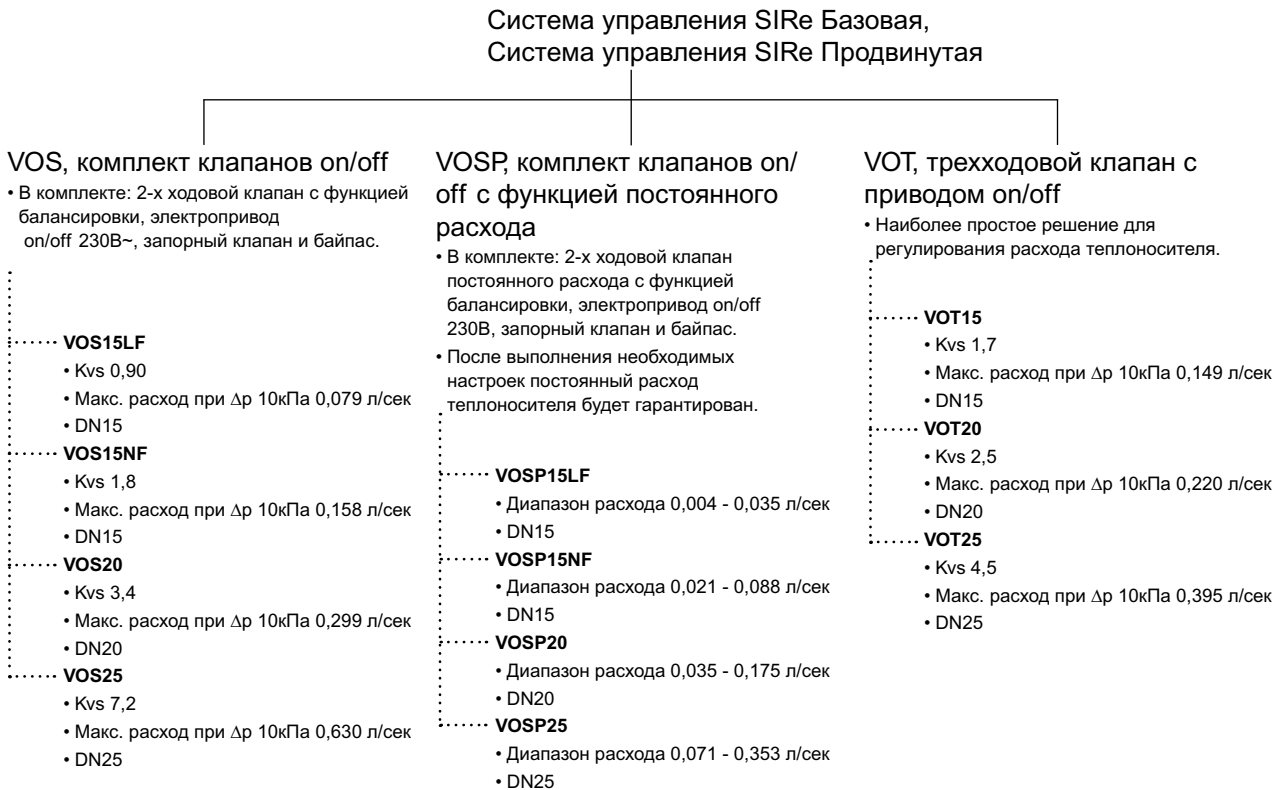

Таблицы мощности для завес с подводом воды

ADCS WH

			Температура воды на входе: 110 °С Температура в помещении: +18 °С Температура воздуха на выходе: +35 °С*1				Температура воды: 110/80 °С Температура в помещении: +18 °С			
Модель	Положение вентиллятора	Расход воздуха [м³/час]	Выходная мощность [кВт]	Темп. возвр. воды [°С]	Расход воды [л/сек]	Падение давления [кПа]	Выходная мощность [кВт]*2	t воздуха на выходе [°С]	Расход воды [л/сек]	Падение давления [кПа]
ADCS17WH	max	3000	17,3	39,9	0,06	0,4	33,8	51,2	0,28	6,0
	min	1400	8,1	38,5	0,02	0,1	20,6	61,4	0,17	2,5
ADCS22WH	max	4000	23,1	38,0	0,08	0,7	43,9	50,3	0,36	10,7
	min	1800	10,4	33,2	0,03	0,2	26,6	61,5	0,22	4,3
ADCS25WH	max	4500	26,0	35,2	0,08	1,1	51,4	51,7	0,42	17,6
	min	2050	11,8	29,7	0,04	0,3	31,0	62,6	0,26	7,1

			Температура воды на входе: 90 °С Температура в помещении: +18 °С Температура воздуха на выходе: +35 °С*1				Температура воды: 90/70 °С Температура в помещении: +18 °С			
Модель	Положение вентиллятора	Расход воздуха [м³/час]	Выходная мощность [кВт]	Темп. возвр. воды [°С]	Расход воды [л/сек]	Падение давления [кПа]	Выходная мощность [кВт]*2	t воздуха на выходе [°С]	Расход воды [л/сек]	Падение давления [кПа]
ADCS17WH	max	3000	17,3	43,8	0,09	0,9	27,3	44,8	0,34	8,8
	min	1400	8,1	38,2	0,04	0,2	16,7	53,0	0,20	6,3
ADCS22WH	max	4000	23,1	43,0	0,12	1,6	35,5	44,1	0,43	15,5
	min	1800	10,4	34,7	0,05	0,3	21,4	53,0	0,26	6,2
ADCS25WH	max	4500	26,0	40,2	0,13	2,3	41,5	45,2	0,51	25,6
	min	2050	11,8	32,1	0,05	0,5	25,0	53,9	0,31	10,2

			Температура воды на входе: 80 °С Температура в помещении: +18 °С Температура воздуха на выходе: +35 °С*1				Температура воды: 80/60 °С Температура в помещении: +18 °С			
Модель	Положение вентиллятора	Расход воздуха [м³/час]	Выходная мощность [кВт]	Темп. возвр. воды [°С]	Расход воды [л/сек]	Падение давления [кПа]	Выходная мощность [кВт]*2	t воздуха на выходе [°С]	Расход воды [л/сек]	Падение давления [кПа]
ADCS17WH	max	3000	17,3	46,3	0,13	1,6	22,5	40,0	0,27	6,4
	min	1400	8,1	38,7	0,05	0,3	13,7	46,8	0,17	2,6
ADCS22WH	max	4000	23,1	46,2	0,17	2,9	29,3	39,6	0,36	11,2
	min	1800	10,4	36,0	0,06	0,5	17,7	47,0	0,22	4,5
ADCS25WH	max	4500	26,0	43,6	0,17	4,0	34,3	40,5	0,42	18,6
	min	2050	11,8	33,8	0,06	0,7	20,7	47,7	0,25	7,5

			Температура воды на входе: 82 °С Температура в помещении: +18 °С Температура воздуха на выходе: +35 °С*1				Температура воды: 82/71 °С Температура в помещении: +18 °С			
Модель	Положение вентиллятора	Расход воздуха [м³/час]	Выходная мощность [кВт]	Темп. возвр. воды [°С]	Расход воды [л/сек]	Падение давления [кПа]	Выходная мощность [кВт]*2	t воздуха на выходе [°С]	Расход воды [л/сек]	Падение давления [кПа]
ADCS17WH	max	3000	17,3	45,7	0,12	1,4	26,4	43,9	0,59	24,7
	min	1400	8,1	38,6	0,05	0,3	16,0	51,6	0,36	9,9
ADCS22WH	max	4000	23,1	45,5	0,15	2,5	34,1	43,1	0,76	43,4
	min	1800	10,4	35,7	0,05	0,4	20,5	51,5	0,46	17,1
ADCS25WH	max	4500	26,0	42,8	0,16	3,5	39,8	44,0	0,89	70,7
	min	2050	11,8	33,4	0,06	0,6	23,8	52,2	0,53	27,8

*1) Рекомендуемая температура воздуха на выходе для оптимальной мощности и комфорта.

*2) Тепловая мощность при заданных параметрах температуры воды на входе и выходе.

Таблицы мощности для завес с подводом воды

ADCS WL

			Температура воды на входе: 80 °C Температура в помещении: +18 °C Температура воздуха на выходе: +35 °C*1				Температура воды: 80/60 °C Температура в помещении: +18 °C			
Модель	Положение вентилятора	Расход воздуха [м³/час]	Выходная мощность [кВт]	Темп. возвр. воды [°C]	Расход воды [л/сек]	Падение давления [кПа]	Выходная мощность [кВт]*2	t воздуха на выходе [°C]	Расход воды [л/сек]	Падение давления [кПа]
ADCS17WL	max	3000	17,2	35,8	0,09	0,9	30,9	48,4	0,38	10,2
	min	1400	8,2	33,9	0,04	0,2	18,3	56,6	0,22	4,0
ADCS22WL	max	4000	23,0	32,6	0,12	1,6	42,6	49,4	0,52	22,1
	min	1800	10,4	29,2	0,05	0,4	24,4	58,0	0,30	8,1
ADCS25WL	max	4500	26,0	31,6	0,13	2,1	48,4	49,7	0,59	30,4
	min	2050	11,8	27,6	0,05	0,5	28,0	58,2	0,34	11,3

			Температура воды на входе: 70 °C Температура в помещении: +18 °C Температура воздуха на выходе: +35 °C*1				Температура воды: 70/50 °C Температура в помещении: +18 °C			
Модель	Положение вентилятора	Расход воздуха [м³/час]	Выходная мощность [кВт]	Темп. возвр. воды [°C]	Расход воды [л/сек]	Падение давления [кПа]	Выходная мощность [кВт]*2	t воздуха на выходе [°C]	Расход воды [л/сек]	Падение давления [кПа]
ADCS17WL	max	3000	17,2	37,6	0,13	1,6	24,2	41,8	0,29	6,7
	min	1400	8,1	33,7	0,05	0,3	14,4	48,3	0,18	2,7
ADCS22WL	max	4000	23,0	34,9	0,16	2,8	33,6	42,8	0,41	14,8
	min	1800	10,4	30,0	0,06	0,6	19,4	49,7	0,24	5,5
ADCS25WL	max	4500	26,0	34,0	0,17	3,6	38,3	43,1	0,47	20,4
	min	2050	11,8	28,7	0,07	0,7	22,3	50,0	0,27	7,7

			Температура воды на входе: 60 °C Температура в помещении: +18 °C Температура воздуха на выходе: +35 °C*1				Температура воды: 60/40 °C Температура в помещении: +18 °C			
Модель	Положение вентилятора	Расход воздуха [м³/час]	Выходная мощность [кВт]	Темп. возвр. воды [°C]	Расход воды [л/сек]	Падение давления [кПа]	Выходная мощность [кВт]*2	t воздуха на выходе [°C]	Расход воды [л/сек]	Падение давления [кПа]
ADCS17WL	max	3000	17,2	39,9	0,21	3,7	17,3	35,0	0,21	3,8
	min	1400	8,1	34,2	0,08	0,6	10,3	39,8	0,13	1,5
ADCS22WL	max	4000	23,0	38,0	0,25	6,6	24,5	36,0	0,30	8,6
	min	1800	10,4	31,4	0,09	1,0	14,2	41,2	0,17	3,3
ADCS25WL	max	4500	26,0	37,3	0,28	8,4	28,0	36,4	0,34	11,9
	min	2050	11,8	30,5	0,10	1,3	16,4	41,6	0,20	4,6

			Температура воды на входе: 55 °C Температура в помещении: +18 °C Температура воздуха на выходе: +35 °C*1				Температура воды: 55/35 °C Температура в помещении: +18 °C			
Модель	Положение вентилятора	Расход воздуха [м³/час]	Выходная мощность [кВт]	Темп. возвр. воды [°C]	Расход воды [л/сек]	Падение давления [кПа]	Выходная мощность [кВт]*2	t воздуха на выходе [°C]	Расход воды [л/сек]	Падение давления [кПа]
ADCS17WL	max	3000	17,5	41,5	0,31	7,7	13,7	31,5	0,17	2,5
	min	1400	8,1	34,8	0,10	1,0	8,2	35,0	0,10	1,0
ADCS22WL	max	4000	23,0	39,9	0,37	12,9	19,8	32,6	0,24	6,0
	min	1800	10,4	32,5	0,11	1,6	11,5	36,8	0,14	2,3
ADCS25WL	max	4500	26,0	39,4	0,40	16,5	22,8	32,9	0,28	8,4
	min	2050	11,8	31,8	0,12	2,0	13,4	37,2	0,16	3,3

*1) Рекомендуемая температура воздуха на выходе для оптимальной мощности и комфорта.

*2) Тепловая мощность при заданных параметрах температуры воды на входе и выходе.

Corinte ADCS

Электросхемы

Схемы внутренней коммутации

Модели без нагрева

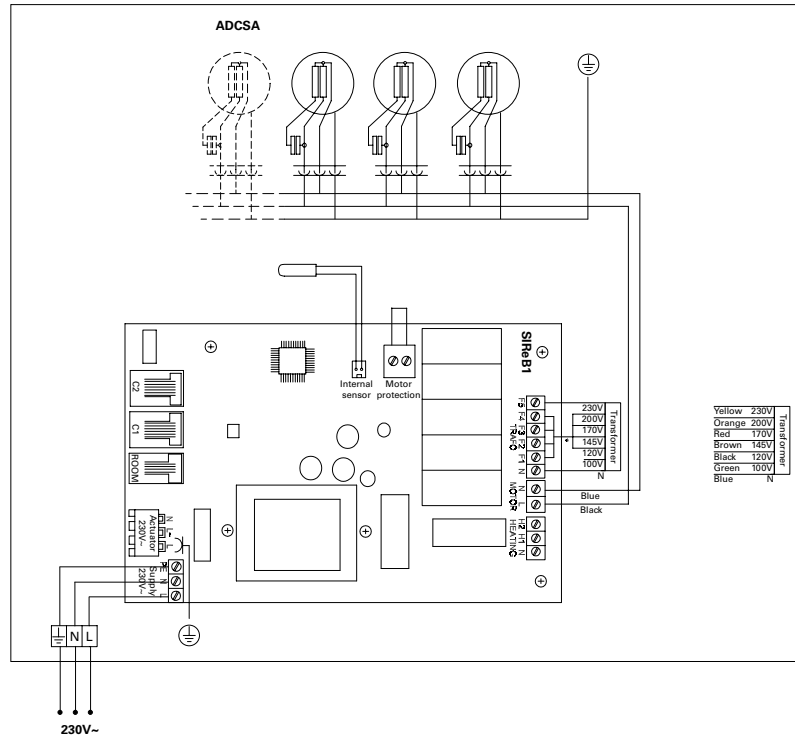

Модели с электронагревом

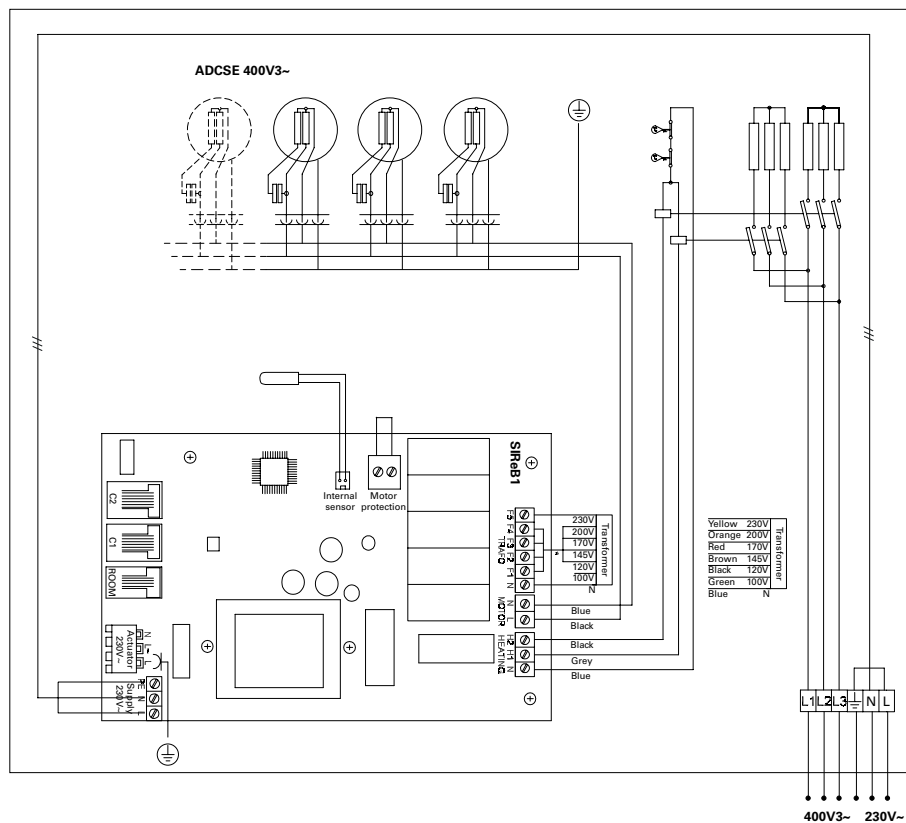

Электросхемы

Схемы внутренней коммутации

Модели на горячей воде

